

大会実施要項

1 組み合わせについて

県内の小学生大会にあたっては、次の方法を基に行う。

1) シードする人数(シングルス)・ペア数(ダブルス)・チーム数(団体)

- ア. 4以下の場合は、2本をシードする。
- イ. 5～16の場合は、4本をシードする。
- ウ. 17～50の場合は、8本をシードする。
- エ. 51～100の場合は、16本をシードする。
- オ. 大会ごとに参考にする大会名を要項へ記載する。
- カ. ダブルスは同じペアを優先し、異なるペアは次のシードで考慮する。(異なるペアは、シングルス上位の選手を優先する)
- キ. シードする場合は、参考にする大会と同じ対戦は避けるが、他は同一所属のみを考慮する。

第11回大会

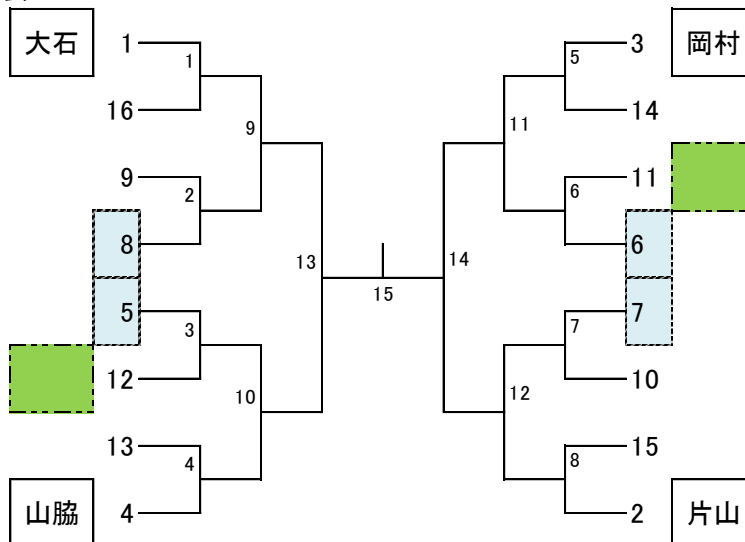

第10回大会
1位 大石
2位 片山
3位 岡村
4位 山脇

【桃田くんのケースの扱い】

参考にする大会に不参加の実力者や他県からの実力ある選手参入等の配慮が必要な選手は、シード選手を守る観点から11シードの裏、もしくは12シードの裏付近に入れることを原則とする。

第9回大会
1位 桃田
2位 岡村
3位 片山
4位 大石

【学年が混在する場合】

ABC予選のように学年が混在する場合は、参考にする大会の下級学年の1位から4位までを5～8シードに入れることを原則とする。その際、上級生、下級生の1位による準決勝での対戦を回避する為、下級生1位→6シード・2位→5シード・3位→8シード・4位→7シードを原則とする。

2) シード外について

- ア. 同一所属は、分散させる。
- イ. その他は、考慮しない。

2 選手変更について

県内の小学生大会における選手変更を認める場合の条件は、下記のとおりとする。

- 1) ダブルスにおいて大会当日、選手（申込のあったペアをいう）の都合で、どちらか1人が支障のある場合は、申込のない選手をもって出場することができる。
- 2) ダブルスにおいて2ペアの双方1人ずつ支障がある場合には、一方の組を棄権とし、片方の組に2人で出場することができる。ただし、どこの組に配置するかは競技部長が決める。
- 3) 上記1)、2)どちらの場合においても、そもそも出場できない種別への変更は認めない。
- 4) ダブルスにおいて出場ペアの2人とも出場しない場合、及びシングルの選手変更は認めない。

3 その他

- ・大会がやむを得ない理由により、当初から中止され、1ヶ月以上の後に延期される時は、再度申込を必要とする。この場合は新たな申込ができる。（順延が1ヶ月以内の場合は、新たな申込はできない）
- ・大会等の予選会（選考会）に出場する者は、その本大会の日時、場所等を熟知のうえ参加し、予選会（選考会）で参加資格を得た場合は、必ず本大会に出場しなければならない。（その実施日等から本大会へは参加できないことが予め判っている場合は、予選会（選考会）に出場してはならない。）

第2回高知県小学生バドミントン大会（団体戦）

- 1 主 催 高知県小学生バドミントン連盟
- 2 期 日 令和5年4月15日（土）
8：45開会式 9：30競技開始（8：30開場）
9：00～基礎打ち 10分×2回
- 3 会 場 南国市立スポーツセンター
高知県南国市前浜1344-3 TEL 088-865-8015(代表)
- 4 種 目 ・ ①：Aの部（男女別）
チ ーム 編 成 1ダブルス2シングルス …… 4～6名
・学年に制限は設けません
②：Bの部（男女混合）初心者・初級のクラス
3シングルス …… 3～5名
・男女混成チームで参加できます
- 5 競 技 規 則 現行の(公財)日本バドミントン協会競技規則に準じて行います。
Bの部 15点3ゲーム(延長なし)
- 6 競 技 方 法 種目①、②ともに予選リーグ後、決勝トーナメントまたは決勝リーグを行い、
試合数を多く行えるようにします。
種目①について、ダブルスとシングルス重複しての出場は出来ません。
- 7 参 加 資 格 令和5年度日本バドミントン協会及び日本小学生バドミントン連盟
登録チームに所属する者（個人登録の有無は問わない）
- 8 使用シャトル 検定合格水鳥球（大会側で用意します。）
- 9 参 加 料 種目①については 1チーム 6,000円
種目②については 1チーム 4,500円
- 10 表 彰 各種別3位チームまで表彰する。
- 11 申 込 期 日 令和5年4月6日（木）必着

12 申 込 先 メールにて下記アドレス
entry_kochijrbad@yahoo.co.jp までお願いします。

entry_kochijrbad@yahoo.co.jp
からのメールを受信可能に設定をお願いします。

(問合せ先) 高知県小学生バドミントン連盟 競技部
〒780-0964 高知市上町1丁目1-18 (有)プロ保険センター内
田 中 智 大 携 帯 080-4036-2621

13 振 込 先 四国銀行南国支店 普通5113479
名義 高知県小学生バドミントン連盟 会計 梨岡 由記

14 そ の 他 (1) 競技中の着衣は、(公財)日本バドミントン協会審査合格品を着用し、上着
背面に「都道府県名、氏名(フルネーム)」を表示すること。(下図参照)

高 知 高知太郎	縦15cm 横25cm
-------------	----------------

(2) 試合中の負傷については応急処置をいたしますが、それ以上の責任は負いかねますのでご了承ください。

(3) 申込責任者または代理の方(成人)は、試合当日に必ず会場へおいでください。

(4) 各クラブで審判のできる方を1~2名用意してください。選手も線審が出来るように指導をお願いします。

※組み合わせ及び上記以外のことに関しては、連盟一任とさせていただきます。

第76回高知県小学生バドミントン大会 兼 四国小学生県対抗バドミントン選手権大会（団体戦）選手選考会

- 1 主 催 ・ 主 管 高知県バドミントン協会・高知県小学生バドミントン連盟
- 2 期 日 令和5年5月13日（土）
8：45開会式 9：00競技開始
- 3 会 場 高知県青少年体育館（いの町天王）
高知県吾川郡いの町八田1767 TEL 088-891-5991
- 4 種 目 ① 2年生以下の部……男女別のシングルス
② 3年生以下の部……男女別のシングルス・ダブルス
③ 4年生以下の部……男女別のシングルス・ダブルス
④ 5年生の部……男女別のシングルス・ダブルス
⑤ 6年生の部……男女別のシングルス・ダブルス
- 5 参 加 資 格 令和5年度日本バドミントン協会及び日本小学生バドミントン連盟に
登録している者
- 6 使用シャトル 検定合格水鳥球（選手持寄り、番手3番）推奨：ヨネックス エアペンサ700
- 7 参 加 費 1人 1種目 500円
- 8 表 彰 優勝者にはトロフィー（持ち回り）を授与し、3位まで表彰する。
- 9 申 込 期 日 令和5年5月1日（月）必着
- 10 申 込 先 メールにて下記アドレス
entry_kochijrbad@yahoo.co.jp までお願いします。
（問合せ先） 高知県小学生バドミントン連盟 競技部
〒780-0964 高知市上町1丁目1-18（有）プロ保険センター内
田 中 智 大 携 帯 080-4036-2621
- 11 振 込 先 四国銀行南国支店 普通5113479

12 団体戦選考方法 男女4・5・6年生のダブルス1位、シングルス1・2位の選手を基準にし、学年を考慮して選考します。(3年生以下は③ダブルスのみ参加可能とする)

13 その他 (1)競技中の着衣は、(公財)日本バドミントン協会審査合格品を着用し、上着背面に「都道府県名、氏名(フルネーム)」を表示すること。(下図参照)

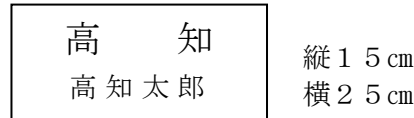

- (2)試合中の負傷については応急処置をいたしますが、それ以上の責任は負いかねますのでご了承ください。
- (3)申込責任者または代理の方(成人)は、試合当日は必ず会場へおいでください。
- (4)各クラブで審判のできる方を1~2名用意してください。選手も線審が出来るように指導をお願いします。
- ※組み合わせ及び上記以外のことに関しては、連盟一任とさせていただきます。
- (5)四国小学生県対抗バドミントン選手権大会は、6月24(土)に徳島県で開催予定です。(各県持ち回り)
- (6)第76回高知県小学生バドミントン大会の結果を参考に「令和5年度小学生強化指定選手」を選考します。
- (7)コーチ席に着く場合は高知県小学生連盟の審判講習または、公認審判資格が必要となります。コーチ登録証を必ず身につけてください。
- (8)組合せは第75回高知県小学生バドミントン大会の結果を参照し、組合せ会議の場においてシード組合せをおこなうものとする。
組合せが決まり次第各クラブにメールし、氏名・学年等の確認後正式なものを作成し、HP上に公開すると同時に各クラブにメールします。
- (9)申込書に不備のある場合は返却をしますので、訂正して再提出をして下さい。
組合せまでに提出がない場合は大会に参加できません。
※選手登録番号、選考会の意思表示は特に注意をしてください。

第24回ダイハツ全国小学生ABC大会高知県予選会

- 1 主催・主管
冠協賛 高知県バドミントン協会・高知県小学生バドミントン連盟
ダイハツ工業株式会社
- 2 期 日 令和5年5月27日(土)
8:50開会式 9:00競技開始
- 3 会 場 高知県青少年体育館(いの町天王)
高知県吾川郡いの町八田1767 TEL 088-891-5991
- 4 種 目 ①Aの部……5・6年生の男女別シングルス
②Bの部……3・4年生の男女別シングルス
③Cの部……1・2年生の男女別シングルス(15点3ゲーム 21点まで)
- 5 参加資格 令和5年度日本バドミントン協会及び日本小学生バドミントン連盟に
登録している者
- 6 使用シャトル 検定合格水鳥球(選手持寄り、番手3番) 推奨:ヨネックス エアロソナ700
- 7 参加料 1人 1種目 500円
- 8 表 彰 なし
- 9 申込期日 令和5年5月15日(月)必着
- 10 申込先 メールにて下記アドレスまで
entry_kochiirbad@yahoo.co.jp お願いします。
(問合せ先) 高知県小学生バドミントン連盟 競技部
〒780-0964 高知市上町1丁目1-18 (有)プロ保険センター内
田中智大 携帯 080-4036-2621
- 11 振込先 四国銀行南国支店 普通5113479
名義 高知県小学生バドミントン連盟 会計 梨岡 由記

12 そ の 他

- (1) 競技中の着衣は、(公財)日本バドミントン協会審査合格品を着用し、上着背面に「都道府県名、氏名(フルネーム)」を表示すること。(下図参照)

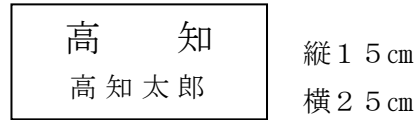

- (2) 試合中の負傷については応急処置をいたしますが、それ以上の責任は負いかねますのでご了承ください。
- (3) 申込責任者または代理の方(成人)は、試合当日は必ず会場へおいでください。
- (4) 各クラブで審判のできる方を1～2名用意してください。
- ※組み合わせ及び上記以外のことに関しては、連盟一任とさせていただきます。
- (5) 本戦出場権は、各部1位のみです。第24回ダイハツ全国小学生ABC大会は令和5年8月11日(金)～13日(日)に香川県で開催予定です。
- (6) コーチ席に着く場合は公認審判資格が必要となります。コーチ登録証を必ず身につけてください。
- (7) 組合せは第76回高知県小学生バドミントン大会の結果を参照し、組合せ会議の場においてシード組合せをおこなうものとする。
組合せが決まり次第各クラブにメールし、氏名・学年等の確認後正式なものを作成し、HP上に公開すると同時に各クラブにメールします。
- (8) 申込書に不備のある場合は返却をしますので訂正して再提出をして下さい。
組合せまでに提出がない場合は大会に参加できません。
※選手登録番号、選考会の意思表示は特に注意をしてください。

第39回若葉カップ高知県予選会

- 1 主催・主管 高知県バドミントン協会・高知県小学生バドミントン連盟
- 2 期 日 令和5年5月27日(土) ※ABC大会高知県予選の終了後行います。
- 3 会 場 高知県青少年体育館(いの町天王)
高知県吾川郡いの町八田1767 TEL 088-891-5991
- 4 種 目 クラブ対抗団体戦(男子の部・女子の部)
- 5 参加資格 令和5年度日本バドミントン協会及び日本小学生バドミントン連盟に登録している者
- 6 チーム編成 1) チーム編成は、選手7名以上10名以内、監督1名、コーチ2名とします。
2) メンバー変更及び追加は認めません
- 7 競技規則 令和5年度(公財)日本バドミントン協会競技規則による。
- 8 競技方法 1) 団体戦とし、2複3単の計5試合とする。
2) 試合順序は、6年単・4年単・5年複・6年複・5年単で実施します。
3) 各部とも単・複を兼ねることはできません。
- 9 使用シャトル 検定合格水鳥球(選手持寄り、番手3番) 推奨: ヨネックス エアロセンス700
- 10 参加料 1人 500円
- 11 申込期日 令和5年5月15日(月) 必着
- 12 申し込み先 メールにて下記アドレス
entry_kochijrbad@yahoo.co.jp までお願いします。
(問合せ先) 高知県小学生バドミントン連盟 競技部
〒780-0964 高知市上町1丁目1-18 (有)プロ保険センター内
田中智大 携帯 080-4036-2621

- 13 その他 (1) 競技中の着衣は、(公財)日本バドミントン協会審査合格品を着用し、上着背面に「都道府県名、氏名(フルネーム)」を表示すること。(下図参照)

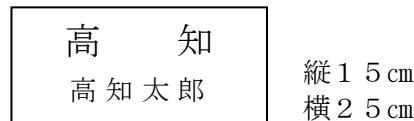

- (2) 試合中の負傷については応急処置をいたしますが、それ以上の責任は負いかねますのでご了承ください。
- (3) 各クラブの代表者は、試合当日に必ず会場へおいでください。
- (4) 選考に関しては、連盟一任とさせていただきます

す。

- (5) 令和 5 年度第 39 回若葉カップ全国小学生バドミントン大会は、
令和 5 年 7 月 28 日(金)～7 月 31 日(月) に京都府長岡京市で開催です。
- (6) 第 39 回若葉カップ全国小学生バドミントン大会では
競技中の着衣は、(公財)日本バドミントン協会審査合格品を着用し、
上着背面に「チーム名、選手氏名(フルネーム)」を表示すること。
(下図参照) 文字列の表示は(公財)日本バドミントン協会大会運営規程
第 2 4 条を適用する (文字列の高さ 6cm～10cm)

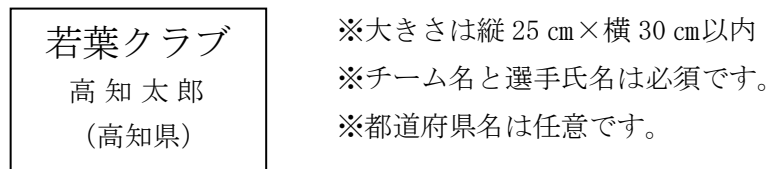

第2回高知県小学生バドミントンダブルス大会

- 1 主 催 高知県小学生バドミントン連盟
- 2 期 日 令和5年6月17日(土)
8:45開会式 9:00競技開始 (8:30開場)
- 3 会 場 南国市立スポーツセンター
高知県南国市前浜1344-3 TEL 088-865-8015(代表)
- 4 種 目 ①Aの部……上級者のダブルス
②Bの部……中級者のダブルス
③Cの部……初心者のダブルス
※①、②、③ともに男女混合とします。
ペアリングについても学年、性別は問いません。
- 5 競 技 規 則 現行の(公財)日本バドミントン協会競技規則に準じて行います。
- 6 競 技 方 法 各種目予選リーグ後、決勝トーナメントまたは決勝リーグを行い、
試合数を多く行えるようにします。
- 7 参 加 資 格 令和5年度日本バドミントン協会及び日本小学生バドミントン連盟
登録チームに所属する者(個人登録の有無は問わない)
- 8 使用シャトル 大会側で用意します。
- 9 参 加 費 1人 1,500円
- 10 表 彰 各種目3位まで表彰する。
- 11 申 込 期 日 令和5年6月5日(月)必着
- 12 申 込 先 メールにて下記アドレスまで
entry_kochijrbad@yahoo.co.jp お願いします。
(問合せ先) 高知県小学生バドミントン連盟 競技部
〒780-0964 高知市上町1丁目1-18 (有)プロ保険センター内
田 中 智 大 携 帯 080-4036-2621

13 振 込 先 四国銀行南国支店 普通 5 1 1 3 4 7 9
名義 高知県小学生バドミントン連盟 会計 梨岡 由記

14 そ の 他 (1)競技中の着衣は、(公財)日本バドミントン協会審査合格品を着用し、上着
背面に「都道府県名、氏名(フルネーム)」を表示すること。(下図参照)

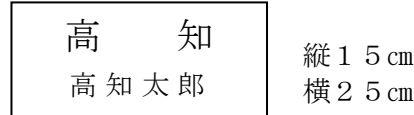

- (2)試合中の負傷については応急処置をいたしますが、それ以上の責任は負いかねますのでご了承ください。
- (3)申込責任者または代理の方(成人)は、試合当日は必ず会場へおいでください。
- (4)各クラブで審判のできる方を1～2名用意してください。選手も線審が出来るように指導をお願いします。
- ※組み合わせ及び上記以外のことに関しては、連盟一任とさせていただきます。
- (8)組合せは第 76 回高知県小学生バドミントン大会の結果を参照し、組合せ会議の場においてシード組合せをおこなうものとする。
組合せが決まり次第各クラブにメールし、氏名・学年等の確認後正式なものを作成し、HP上に公開すると同時に各クラブにメールします。
- (9)申込書に不備のある場合は返却をしますので、訂正して再提出をして下さい。
組合せまでに提出がない場合は大会に参加できません。
※選手登録番号、選考会の意思表示は特に注意をしてください。

第 2 2 回高知県親子バドミントン大会

- 1 主 催 高知県小学生バドミントン連盟
- 2 期 日 令和 5 年 7 月 1 7 日 (月・海の日)
8 : 4 5 開会式 9 : 0 0 競技開始
- 3 会 場 高知市東部総合運動場 体育センター
高知市介良丙 1000-2 TEL 088-878-1150
- 4 種目(親子大会) 団体戦(リーグ戦)……3ダブルスで行う。
※基本的に県小学生連盟に登録している親子(チーム内の保護者・監督・
コーチ)でチーム編成すること。
※ダブルス=親子で1チーム(親等2名・小学生2名以上)を編成するこ
と。
※参加チーム数の制限はない。
- 5 参 加 資 格 高知県小学生バドミントン連盟に登録している小学生及び監督・コーチ・保護
者等
- 6 使用シャトル 大会側で用意します。
- 7 参 加 料 1チーム 4, 0 0 0 円
- 8 申 込 期 日 令和 5 年 7 月 3 日 (月) 必着
- 9 申 込 先 メールにて下記アドレス
entry_kochijrbad@yahoo.co.jp までお願いします。
(問合せ先) 高知県小学生バドミントン連盟 競技部
〒780-0964 高知市上町1丁目1-18 (有)プロ保険センター内
田 中 智 大 携 帯 080-4036-2621
- 10 振 込 先 四国銀行南国支店 普通 5 1 1 3 4 7 9
名義 高知県小学生バドミントン連盟 会計 梨岡 由記

- 11 その他
- (1) 競技中の児童の着衣は、(公財)日本バドミントン協会審査合格品を着用し、上着背面に「都道府県名、氏名(フルネーム)」を表示することが望ましい。
 - (2) 試合中の負傷については応急処置をいたしますが、それ以上の責任は負いかねますのでご了承ください。
 - (3) 申込責任者または代理の方(成人)は、試合当日は必ず会場へおいでください。
 - (4) 各クラブで審判のできる方を1～2名用意してください。選手も線審が出来るように指導をお願いします。
 - (5) 組み合わせ及び上記以外のことに関しては、連盟一任とさせていただきます。

第32回全国小学生バドミントン選手権大会 高知県予選会

- 1 主 催 ・ 主 管 高知県バドミントン協会・高知県小学生バドミントン連盟
- 2 期 日 令和5年8月27日（日）
8：45開会式 9：00競技開始
- 3 会 場 高知県青少年体育館（いの町天王）
高知県吾川郡いの町八田1767 TEL 088-891-5991
- 4 種 目 ①4年生以下の部……男女別のシングルス・ダブルス
②5年生以下の部……男女別のシングルス・ダブルス
③6年生以下の部……男女別のシングルス・ダブルス
※注1 ダブルス・シングルスは兼ねることができない。
注2 ダブルスは同一チームで構成。下の学年には出ることができない。
- 5 参 加 資 格 令和5年度日本バドミントン協会及び日本小学生バドミントン連盟に
登録している者。
10月9日（月・スポーツの日）香川県・高松市総合体育館で行われる四国ブロッ
ク予選会に参加する意思のある者。
- 6 使用シャトル 検定合格水鳥球（選手持寄り、番手3番）推奨：ヨネックス エアペンサ700
- 7 参 加 料 1人 1種目 500円
- 8 表 彰 なし
- 9 申 込 期 日 令和5年8月14日（月）必着
- 10 申 込 先 メールにて下記アドレス
entry_kochijrbad@yahoo.co.jp までお願いします。
（問合せ先） 高知県小学生バドミントン連盟 競技部
〒780-0964 高知市上町1丁目1-18（有）プロ保険センター内
田 中 智 大 携 帯 080-4036-2621

11 振 込 先 四国銀行南国支店 普通5113479
名義 高知県小学生バドミントン連盟 会計 梨岡 由記

12 選 考 方 法 各種目4位以内の選手 (場合により2位決定戦あり)

13 そ の 他 (1) 競技中の着衣は、(公財)日本バドミントン協会審査合格品を着用し、上着背面に「都道府県名、氏名(フルネーム)」を表示すること。(下図参照)

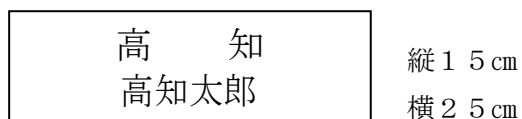

- (2) 試合中の負傷については応急処置をいたしますが、それ以上の責任は負いかねますのでご了承ください。
- (3) 申込責任者または代理の方(成人)は、試合当日に必ず会場へおいでください。
- (4) 各クラブで審判のできる方を1~2名用意してください。
- ※組み合わせ及び上記以外のことに関しては、連盟一任とさせていただきます。
- (5) 四国大会出場権は各種目ベスト4までです。
四国ブロック予選会は10月9日(月・スポーツの日)香川県で開催予定です。
※各種目で4位以内の枠が空いている場合は、予選大会の参加者から4種目注1・2を基にして新たに選考するものとする。(対象学年に枠がある場合とする)
- (6) コーチ席に着く場合は公認審判資格が必要となります。コーチ登録証を必ず身につけてください。
- (7) 組合せは第76回小学生大会の結果を参照し、組合せ会議の場においてシード組合せをおこなうものとする。
組合せが決まり次第各クラブにメールし、氏名・学年等の確認後正式なものを作成し、HP上に公開すると同時に各クラブにメールします。
- (8) 令和5年度第32回全国小学生バドミントン選手権大会は、12月22日(金)から26日(火)に沖縄県で開催予定です。
- (9) 申込書に不備のある場合は返却をしますので、訂正して再提出をして下さい。
組合せまでに提出がない場合は大会に参加できません。
※選手登録番号の抜かりに注意をしてください。

第 3 2 回全国小学生バドミントン選手権大会 団体戦選手選考会

- 1 主 催 ・ 主 管 高知県バドミントン協会・高知県小学生バドミントン連盟
- 2 期 日 令和 5 年 9 月 9 日 (土)
8 : 4 5 開会式 9 : 0 0 競技開始
- 3 会 場 高知県青少年体育館 (いの町天王)
高知県吾川郡いの町八田 1 7 6 7 TEL 088-891-5991
- 4 種 目 男女別のシングルス
※参加資格を満たしている 5・6 年生。
※個人戦予選会にダブルスで出場した選手も参加可能です。
- 5 参 加 資 格 令和 5 年度日本バドミントン協会及び日本小学生バドミントン連盟に
登録している者。
8 月 2 7 日 (日) の第 32 回全国小学生バドミントン選手権大会個人戦県予選会に
参加申し込みし、四国ブロック予選に参加する意思のある者。
- 6 使用シャトル 検定合格水鳥球 (選手持寄り、番手 3 番) 推奨 : ヨネックス エアロネサ 700
- 7 参 加 料 1 人 5 0 0 円
- 8 表 彰 なし
- 9 申 込 期 日 令和 5 年 8 月 2 8 日 (月) 必着
- 10 申 込 先 メールにて下記アドレス
entry_kochijrbad@yahoo.co.jp までお願いします。
(問合せ先) 高知県小学生バドミントン連盟 競技部
〒780-0964 高知市上町 1 丁目 1-18 (有)プロ保険センター内
田 中 智 大 携 帯 080-4036-2621

11 振 込 先 四国銀行南国支店 普通5113479
名義 高知県小学生バドミントン連盟 会計 梨岡 由記

12 選 考 方 法 男女別のリーグ戦によって順位を決定します。

13 そ の 他 (1) 競技中の着衣は、(公財)日本バドミントン協会審査合格品を着用し、上着背面に「都道府県名、氏名(フルネーム)」を表示すること。(下図参照)

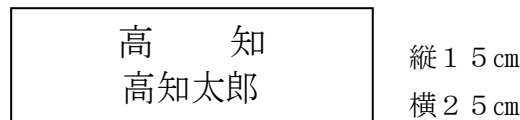

(2) 試合中の負傷については応急処置をいたしますが、それ以上の責任は負いかねますのでご了承ください。

(3) 申込責任者または代理の方(成人)は、試合当日に必ず会場へおいでください。

(4) 各クラブで審判のできる方を1～2名用意してください。

※組み合わせ及び上記以外のことに関しては、連盟一任とさせていただきます。

(5) コーチ席に着く場合は公認審判資格が必要となります。コーチ登録証を必ず身につけてください。

(6) 組合せは第32回全国小学生バドミントン選手権大会高知県予選会の結果を参照し、組合せ会議の場においておこなうものとする。

組合せが決まり次第各クラブにメールし、氏名・学年等の確認後正式なものを作成し、HP上に公開すると同時に各クラブにメールします。

(7) 令和5年度第32回全国小学生バドミントン選手権大会は、12月22日(金)から26日(火)に沖縄県で開催予定です。

(8) 団体監督は男女各選考会1位の選手が所属するクラブの監督・コーチ・保護者が担う事とする。

(9) 申込書に不備のある場合は返却をしますので、訂正して再提出をして下さい。組合せまでに提出がない場合は大会に参加できません。

※選手登録番号の抜かりに注意をしてください。

第77回高知県小学生バドミントン大会

- 1 主催・主管 高知県小学生バドミントン連盟・高知県バドミントン協会
- 2 期 日 令和5年9月30日(土)
8:45開会式 9:00競技開始
- 3 会 場 高知県青少年体育館(いの町天王)
高知県吾川郡いの町八田1767 TEL 088-891-5991
- 4 種 目 ① 2年生以下の部……男女別のシングルス
② 3年生以下の部……男女別のシングルス・ダブルス
③ 4年生以下の部……男女別のシングルス・ダブルス
④ 5年生の部……男女別のシングルス・ダブルス
⑤ 6年生の部……男女別のシングルス・ダブルス
- 5 参加資格 令和5年度日本バドミントン協会及び日本小学生バドミントン連盟に登録している者
- 6 使用シャトル 検定合格水鳥球(選手持寄り、番手3番) 推奨:ヨネックス エアロセンス700
- 7 参加料 1人 1種目 500円
- 8 表彰 優勝者にはトロフィー(持ち回り)を授与し、3位まで表彰する。
- 9 申込期日 令和5年9月18日(月)必着
- 10 申込先 メールにて下記アドレス
entry_kochijrbad@yahoo.co.jp までお願いします。
(問合せ先) 高知県小学生バドミントン連盟 競技部
〒780-0964 高知市上町1丁目1-18 (有)プロ保険センター内
田中 智大 携帯 080-4036-2621
- 11 振込先 四国銀行南国支店 普通5113479
名義 高知県小学生バドミントン連盟 会計 梨岡 由記

12 そ の 他

- (1) 競技中の着衣は、(公財)日本バドミントン協会審査合格品を着用し、上着背面に「都道府県名、氏名(フルネーム)」を表示すること。(下図参照)

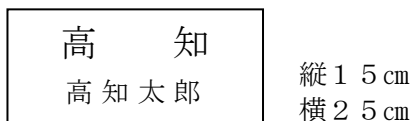

- (2) 試合中の負傷については応急処置をいたしますが、それ以上の責任は負いかねますのでご了承ください。
- (3) 申込責任者または代理の方(成人)は、試合当日に必ず会場へおいでください。
- (4) 各クラブで審判のできる方を1～2名用意してください。選手も線審が出来るように指導をお願いします。
- (5) コーチ席に着く場合は高知県小学生連盟の審判講習または、公認審判資格が必要となります。コーチ登録証を必ず身につけてください。
- (6) 組合せは第76回高知県小学生バドミントン大会、第32回全国小学生バドミントン選手権大会高知県予選の結果を参照し、組合せ会議の場においてシード組合せをおこなうものとする。
- 組合せが決まり次第各クラブにメールし、氏名・学年等の確認後正式なものを作成し、HP上に公開すると同時に各クラブにメールします。

第6回小学生バドミントン普及大会

- 1 主 催 高知県小学生バドミントン連盟
- 2 期 日 令和5年10月21日（土）
8：45開会式 9：00競技開始
- 3 会 場 高知県青少年体育館（いの町天王）
高知県吾川郡いの町八田1767 TEL 088-891-5991
- 4 種 目 ①Aの部……上級者の男女別シングルス
②Bの部……中級者の男女別シングルス
③Cの部……初心者の男女別シングルス
④Dの部……未就学児の男女混合シングルス
※未就学児であっても、A～Cの部へ参加希望者の出場を可能とする。
- 5 競 技 方 法 各種目別にリーグ戦を行った後、上位（1・2位）・下位（3・4位）
トーナメント戦を行う。なお、3位決定戦は行わない。
- 6 参 加 資 格 高知県に在住の小学生及び未就学児
- 7 使用シャトル 検定合格水鳥球（大会側で用意します。）
- 8 参 加 料 1人 1種目 1,500円
- 9 表 彰 各種目3位まで表彰する。
- 10 申 込 期 日 令和5年10月9日（月）必着
- 11 申 込 先 メールにて下記アドレス
entry_kochijrbad@yahoo.co.jp までお願いします。
（問合せ先）高知県小学生バドミントン連盟 事務局
〒780-0964 高知市上町1丁目1-18（有）プロ保険センター内
田 中 智 大 携 帯 080-4036-2621
- 12 振 込 先 四国銀行南国支店 普通5113479
名義 高知県小学生バドミントン連盟 会計 梨岡 由記

13 そ の 他

(1) 競技中の着衣は、できるだけ(公財)日本バドミントン協会審査合格品を着用し、上着背面に「都道府県名、氏名(フルネーム)」を表示すること。

(下図参照)

高 知	縦 1 5 cm
高 知 太 郎	横 2 5 cm

運動のできる半袖、短パンでもかまいません。

(2) 試合中の負傷については応急処置をいたしますが、それ以上の責任は負いかねますのでご了承ください。

(3) 申込責任者または代理の方(成人)は、試合当日は必ず会場へおいでください。

(4) 各クラブで審判のできる方を1～2名用意してください。

※組み合わせ及び上記以外のことに関しては、連盟一任とさせていただきます。

(5) 組合せは第 77 回高知県小学生バドミントン大会の結果を参照し、組合せ会議の場においてシード組合せをおこなうものとする。

組合せが決まり次第各クラブにメールし、氏名・学年等の確認後正式なものを作成し、HP上に公開すると同時に各クラブにメールします。

第8回高知県小学生バドミントン新人大会

- 1 主 催 高知県小学生バドミントン連盟
- 2 期 日 令和6年1月28日（日）
8：45開会式 9：00競技開始
- 3 会 場 高知県青少年体育館（いの町天王）
高知県吾川郡いの町八田1767 TEL 088-891-5991
- 4 種 目 ① 幼児の部……男女別のシングルス
② 1・2年生以下の部……シングルス
※①②につきましては、申し込み状況により男女混合、学年別を変更する可能性があります。
③ 3年生以下の部……男女別のシングルス
④ 4年生以下の部……男女別のシングルス
⑤ 5年生以下の部……男女別のシングルス
- 5 参 加 資 格 令和5年度日本バドミントン協会及び日本小学生バドミントン連盟に登録している者
または、バドミントンの試合に出てみたい未就学児、小学生
- 6 使用シャトル 検定合格水鳥球（大会側で用意します。）
- 7 参 加 料 1人 1種目 1,500円
- 8 表 彰 3位まで表彰する。
- 9 申 込 期 日 令和6年1月15日（月）必着
- 10 申 込 先 メールにて下記アドレス
entry_kochijrbad@yahoo.co.jp までお願いします。
(問合せ先) 高知県小学生バドミントン連盟 競技部
〒780-0964 高知市上町1丁目1-18 (有)プロ保険センター内
田 中 智 大 携 帯 080-4036-2621

11 振 込 先 四国銀行南国支店 普通5113479
名義 高知県小学生バドミントン連盟 会計 梨岡 由記

12 そ の 他 (1) 競技中の着衣は、(公財)日本バドミントン協会審査合格品を着用し、上着
背面に「都道府県名、氏名(フルネーム)」を表示すること。(下図参照)

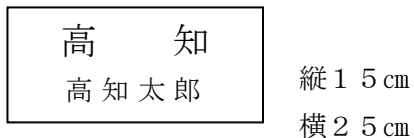

(2) 試合中の負傷については応急処置をいたしますが、それ以上の責任は負いか
ねますのでご了承ください。

(3) 申込責任者または代理の方(成人)は、試合当日に必ず会場へおいでください。

(4) 各クラブで審判のできる方を1～2名用意してください。選手も線審が出来
るように指導をお願いします。

※組み合わせ及び上記以外のことに関しては、連盟一任とさせていただきます。

(5) 組合せは第77回高知県小学生バドミントン大会の結果を参照し、組合せ会
議の場においてシード組合せをおこなうものとする。

組合せが決まり次第各クラブにメールし、氏名・学年等の確認後正式なもの
を作成し、HP上に公開すると同時に各クラブにメールします。

第10回四国小学生バドミントン新人大会 高知県予選会

- 1 主 催 高知県小学生バドミントン連盟
- 2 期 日 令和6年1月28日（日）
※第8回高知県小学生バドミントン新人大会と調整しながら
試合を入れていく予定です
- 3 会 場 高知県青少年体育館（いの町天王）
高知県吾川郡いの町八田1767 TEL 088-891-5991
- 4 種 目 ③ 3年生以下の部……男女別のシングルス
④ 4年生以下の部……男女別のシングルス
⑤ 5年生以下の部……男女別のシングルス
- 5 参 加 資 格 令和5年度日本バドミントン協会及び日本小学生バドミントン連盟に
登録している者
- 6 使用シャトル 検定合格水鳥球（大会側で用意します。）
- 7 参 加 料 1人 1種目 1,500円
- 8 表 彰 3位まで表彰する。（場合により2位決定戦あり）
※男女各種目のベスト8の選手は、令和6年3月9日（土）香川県で行われる
「第10回四国小学生バドミントン新人大会」に参加することができます。
「四国新人大会」5年生の部1位の選手は、令和5年8月に行われるU-13
ナショナルの強化合宿に参加することができます。
- 9 申 込 期 日 令和5年1月15日（月）必着
- 10 申 込 先 メールにて下記アドレス
entry_kochijrbad@yahoo.co.jp までお願いします。
（問合せ先） 高知県小学生バドミントン連盟 競技部
〒780-0964 高知市上町1丁目1-18（有）プロ保険センター内
田 中 智 大 携 帯 080-4036-2621

11 振 込 先 四国銀行南国支店 普通5113479
名義 高知県小学生バドミントン連盟 会計 梨岡 由記

12 そ の 他 (1) 競技中の着衣は、(公財)日本バドミントン協会審査合格品を着用し、上着背面に「都道府県名、氏名(フルネーム)」を表示すること。(下図参照)

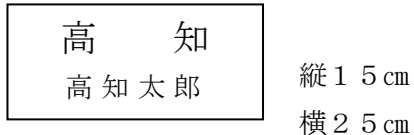

(2) 試合中の負傷については応急処置をいたしますが、それ以上の責任は負いかねますのでご了承ください。

(3) 申込責任者または代理の方(成人)は、試合当日に必ず会場へおいでください。

(4) 各クラブで審判のできる方を1～2名用意してください。選手も線審が出来るように指導をお願いします。

※組み合わせ及び上記以外のことに関しては、連盟一任とさせていただきます。

(5) コーチ席に着く場合は高知県小学生連盟の審判講習または、公認審判資格が必要となります。コーチ登録証を必ず身につけてください。

(6) 組合せは第77回高知県小学生バドミントン大会の結果を参照し、組合せ会議の場においてシード組合せをおこなうものとする。

組合せが決まり次第各クラブにメールし、氏名・学年等の確認後正式なものを作成し、HP上に公開すると同時に各クラブにメールします。